

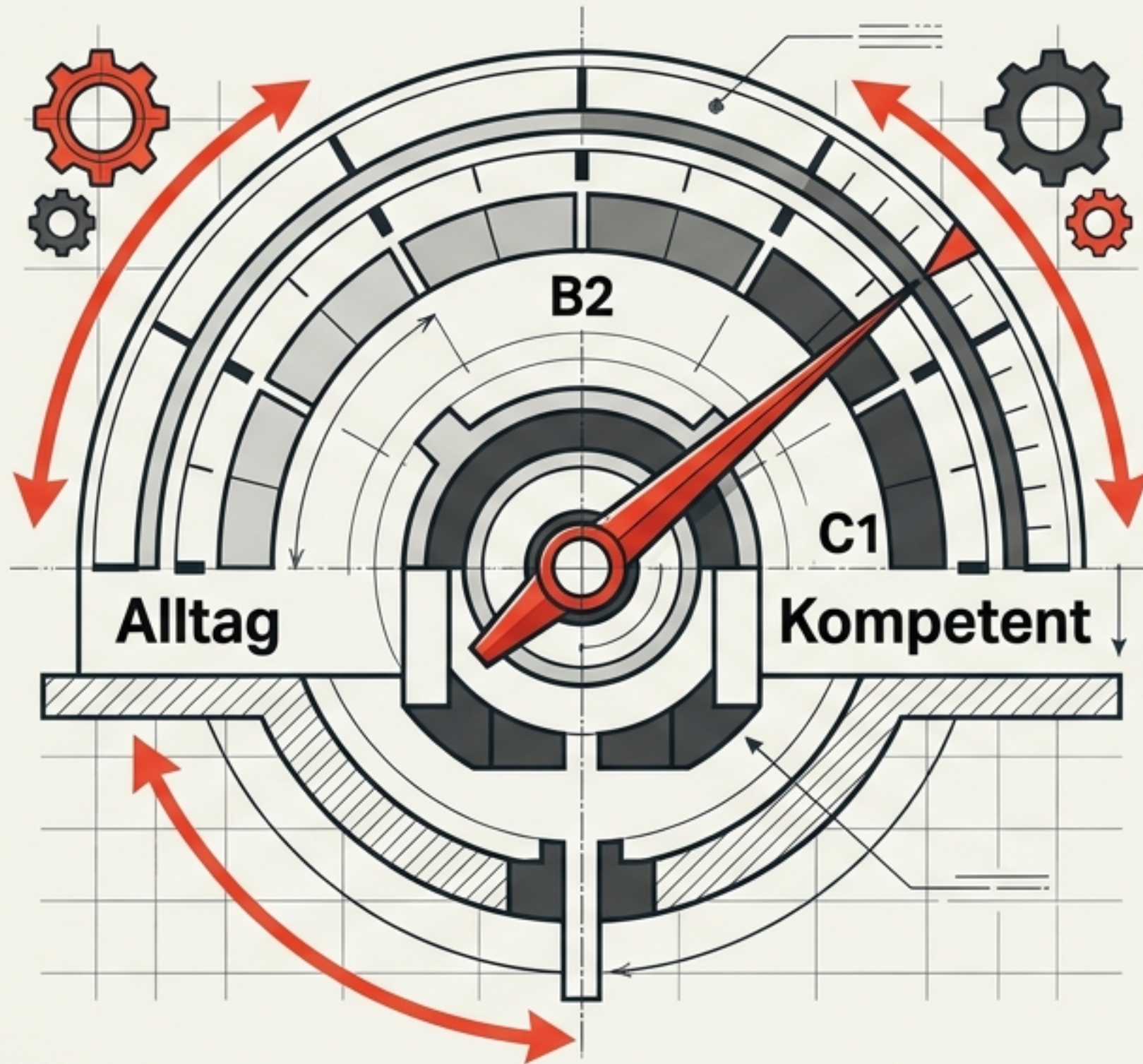

Das C1-Sprachlabor für Passiversatzformen

Systematische Registerkontrolle und autonomes KI-Training
für kompetente Sprachverwendung.

Das Sprachregister



Wahre Kompetenz ist Flexibilität, nicht Komplexität

Der Europäische Referenzrahmen (GER) definiert C1 als „kompetente Sprachverwendung“. Das bedeutet nicht, dass Sie immer kompliziert sprechen müssen.

C1 gibt Ihnen die Flexibilität, das Register bewusst an die Situation anzupassen. Sie entscheiden, wie Sie sprechen.

Die Sprachregister-Matrix im Überblick

B2 - Alltagsregister



Mit Freunden sprechen



Familie treffen



Informelle Konversationen

C1 - Fachregister



Als Arzt / Ärztin im Krankenhaus arbeiten



Mit Geschäftspartnern in Unternehmen verhandeln



Ein deutschsprachiges Studium an der Universität absolvieren

Das Passiv-Problem und das C1-Upgrade

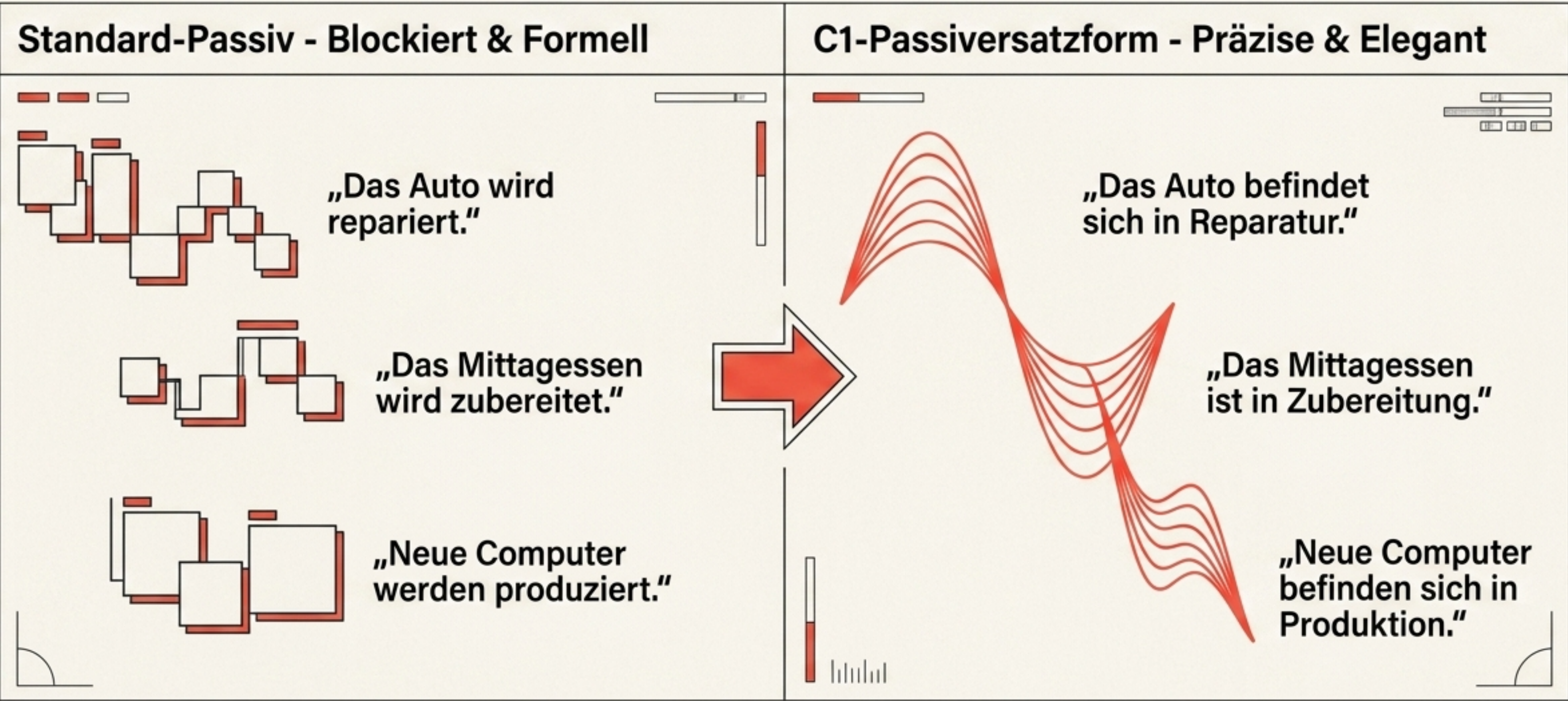

Die grammatikalische Bauanleitung



Nomen:
Aus dem Verb
abgeleitet

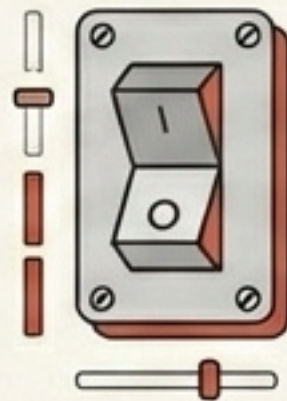

Verb-Toggle:
„ist“ (Zustand) <->
„befindet sich“ (Prozess)

Präposition:
Immer „in“



Artikel:
Das entscheidende
semantische Detail
(Optional)

Die Nomen-Fabrik: Vom Verb zur C1-Form

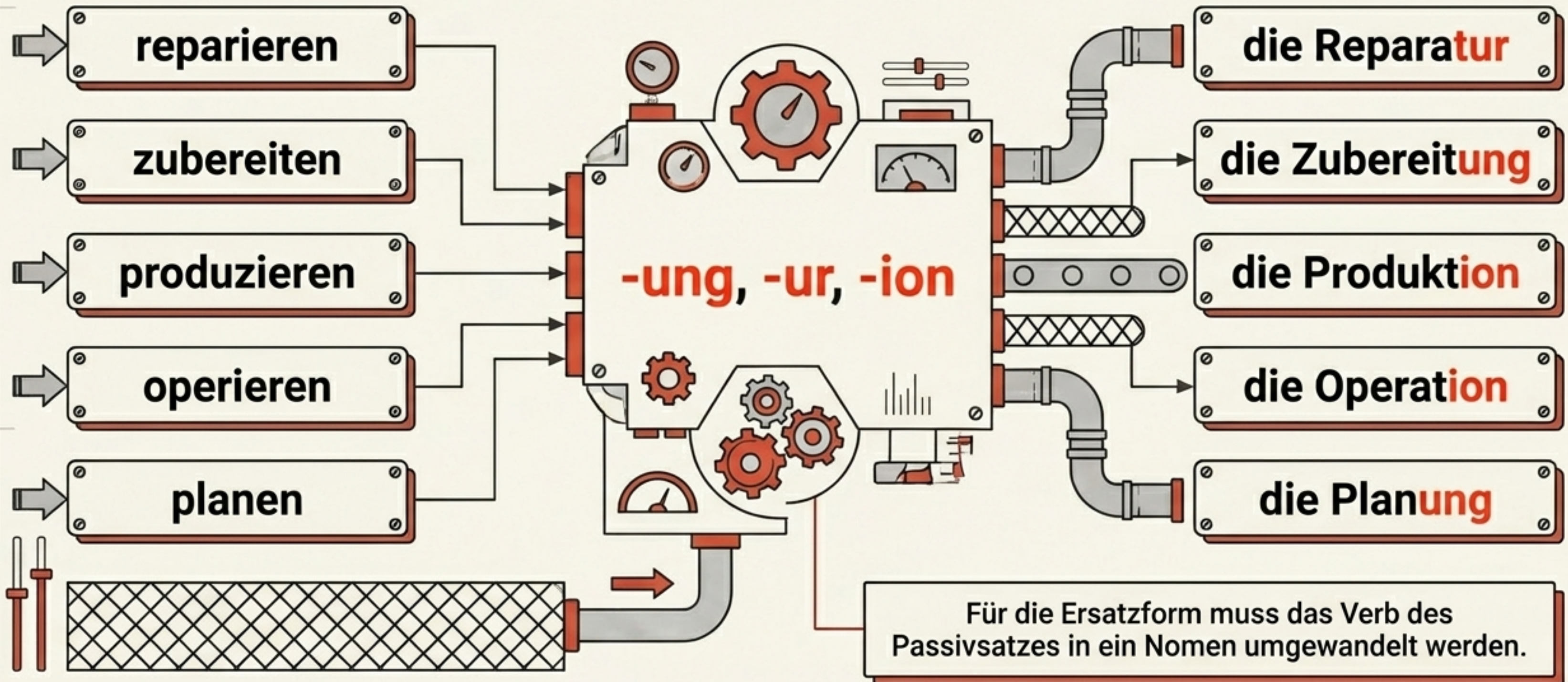

Die Semantik kontrollieren: Der Artikel-Filter

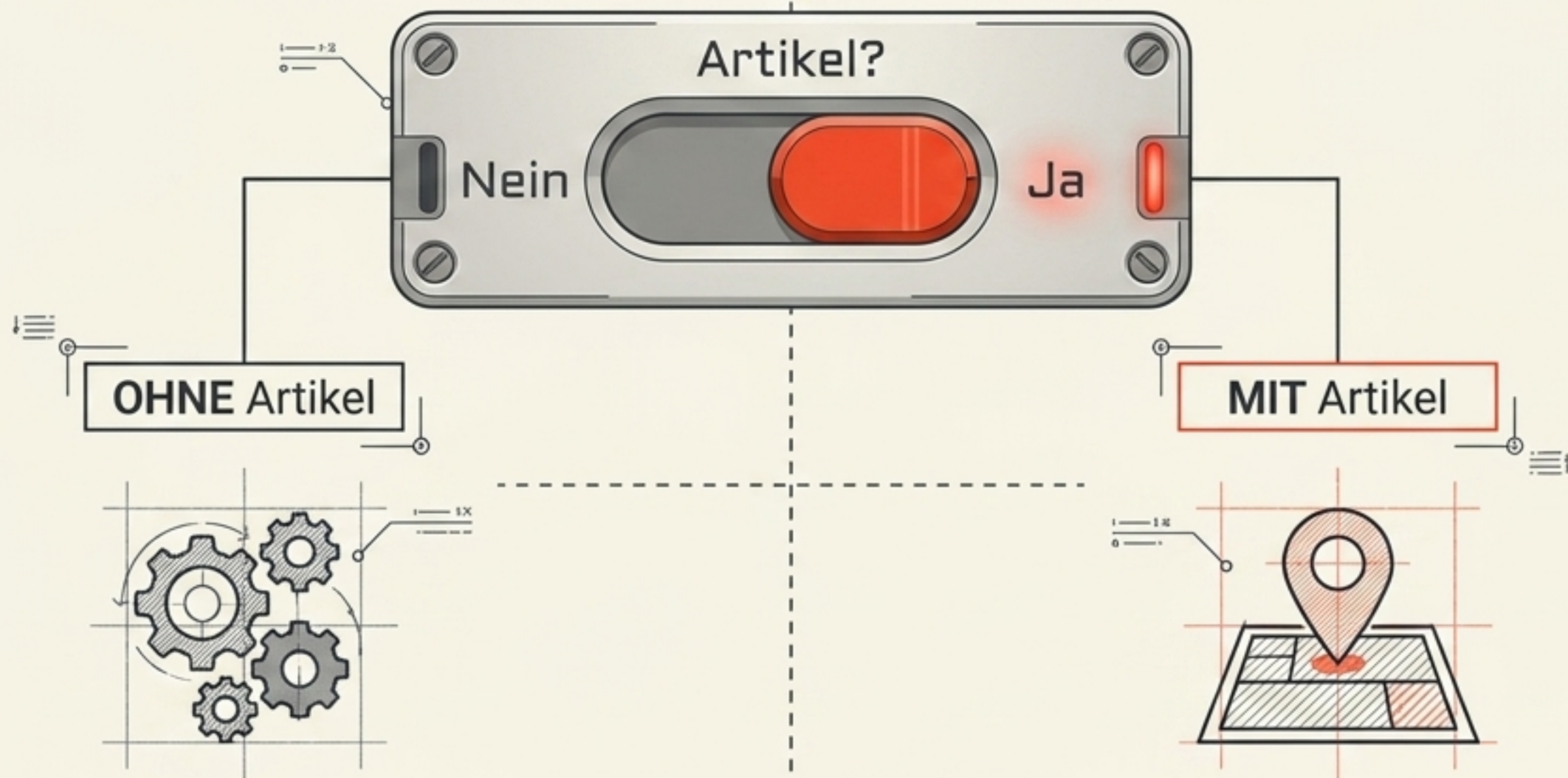

Fokus: Abstrakte Situation / Prozess / Vorgang

Beispiel: „Das Auto befindet sich in Reparatur.“
(Der Prozess des Reparierens steht im Vordergrund).

Fokus: Konkrete Situation / Physischer Raum / Platz

Beispiel: „Das Auto befindet sich in der Reparatur.“
(Das Auto steht physisch in der Werkstatt).

Prozess-Fokus (Ohne Artikel)

Ihr Supportticket ist in **Erstellung**.

Ihr Supportticket befindet sich in **Bearbeitung**.

Unser nächster Urlaub ist in **Planung**.

Der Patient befindet sich in **Behandlung**.

Die Regeln sind in **Veränderung**.

Die Maschine befindet sich in **Wartung**.

Der Garten ist in **Neugestaltung**.

Raum-Fokus (Mit Artikel)

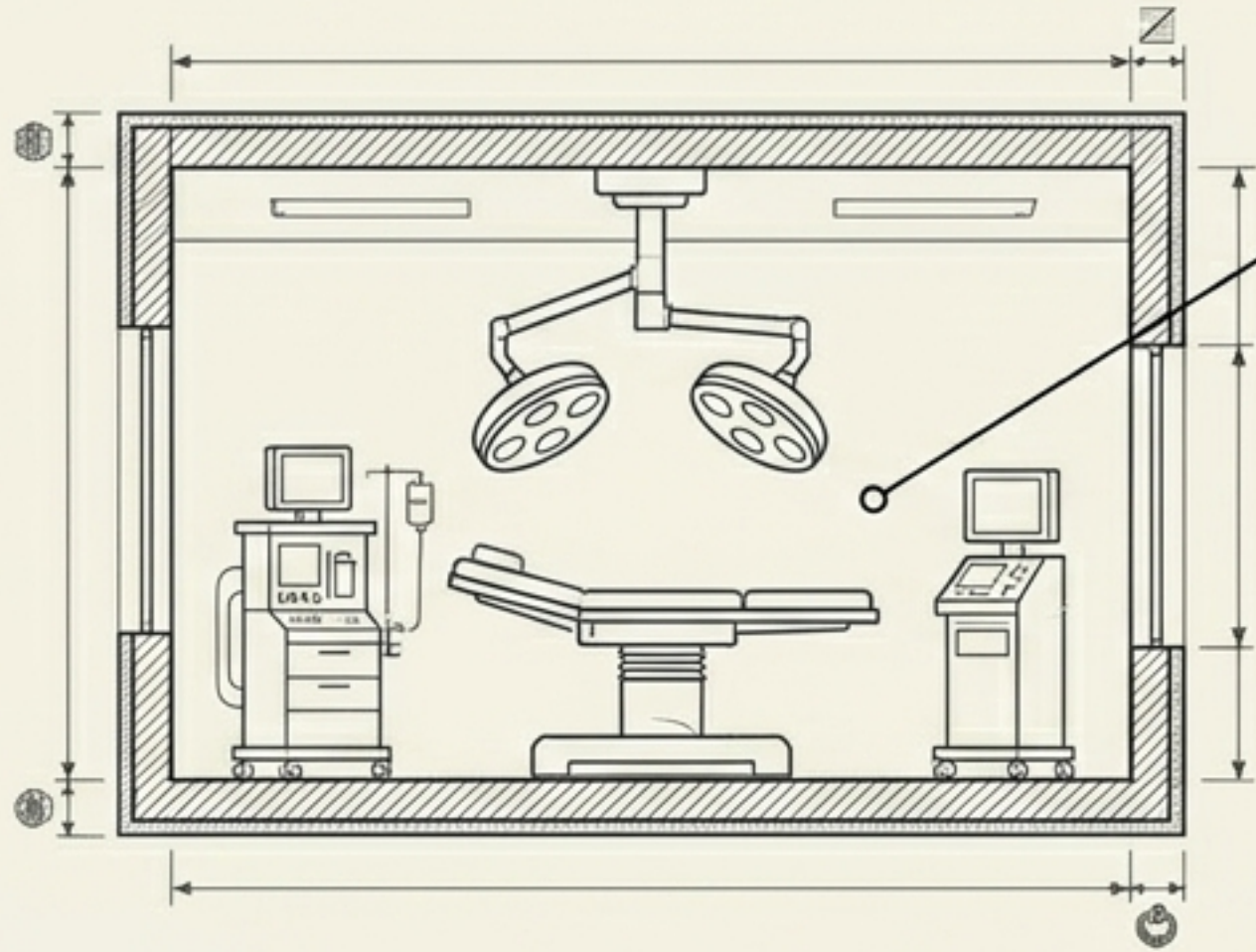

„Der Patient befindet sich in **der Operation.**“
(Fokus auf den konkreten Operationsaal)

„Das Auto ist in **der Reparatur.**“
(Fokus auf die konkrete Werkstatt)

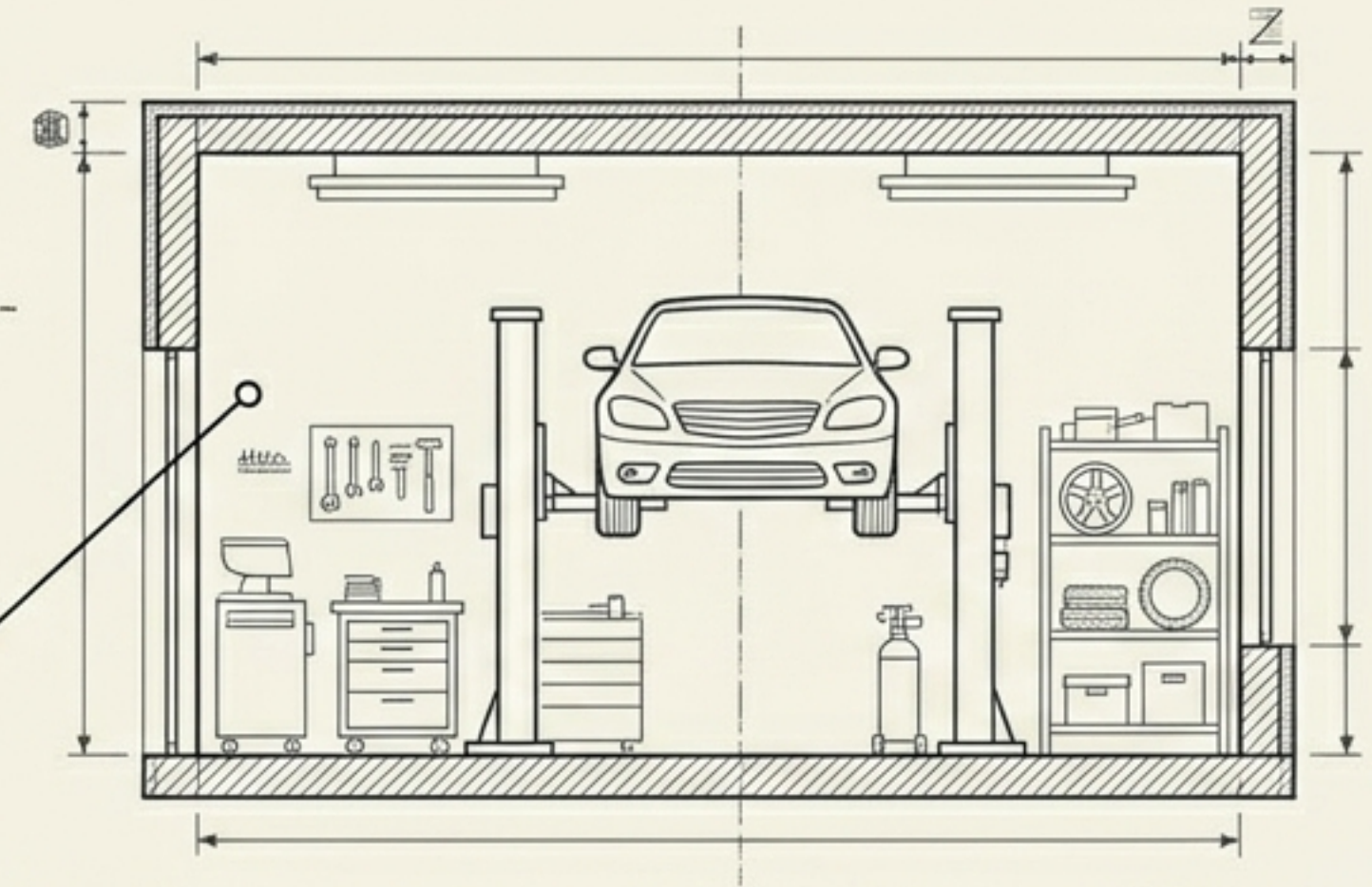

Der Artikel verankert die Handlung in einem physischen Raum.

Die Grenze der Formel und die C1-Rückkopplungsschleife

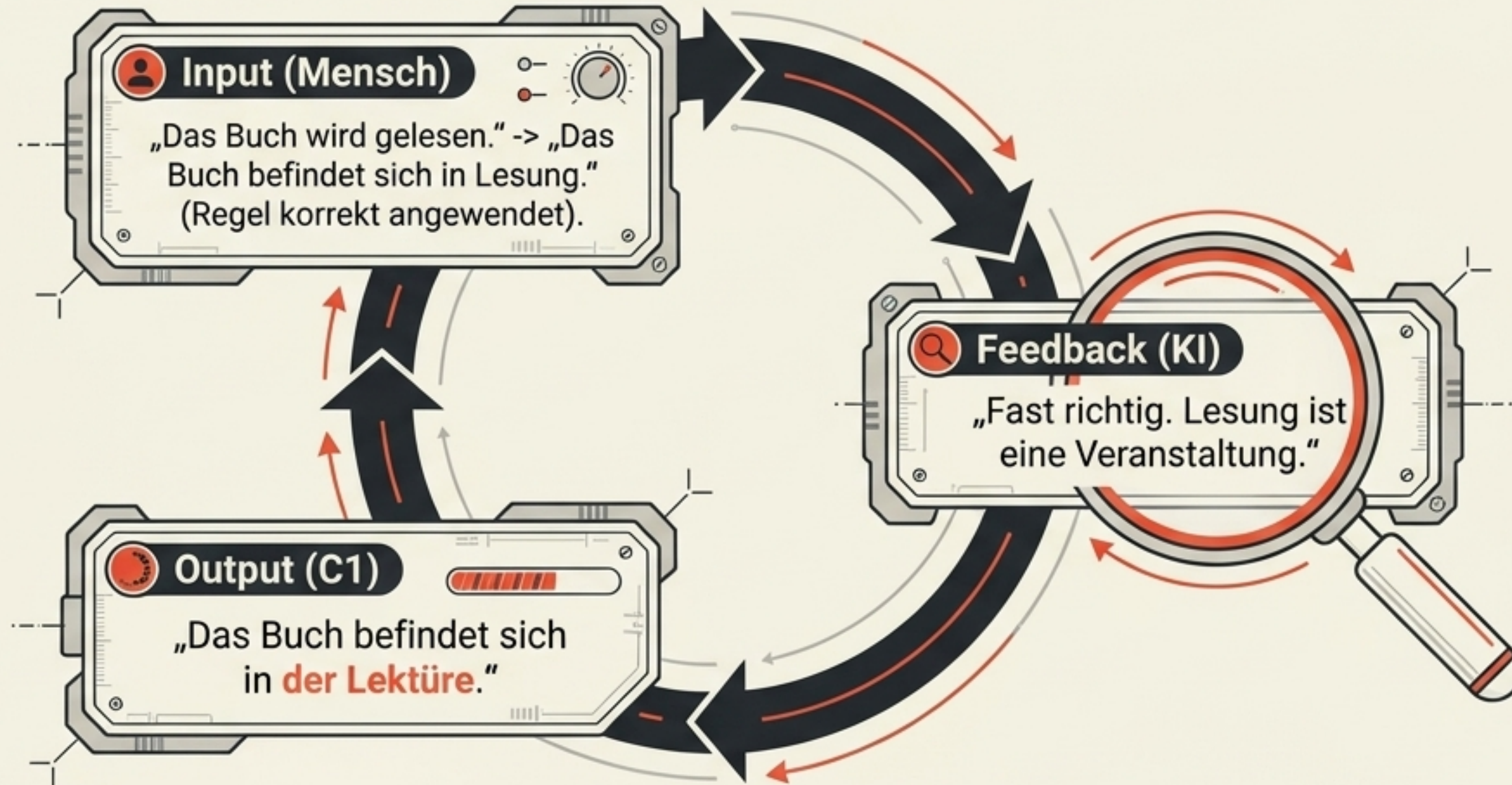

Die Formel allein reicht nicht. Wahre C1-Kompetenz erfordert das Feedback zu semantischen Nuancen. Hier beschleunigt Technologie den Lernprozess.

Das autonome Sprachlabor: MISU.com

Trainieren Sie solche Sätze ohne Lehrkraft und ohne Gesprächspartner. Mit MISU können Sie gratis maßgeschneiderte Chatbots für spezifische Grammatikthemen erstellen und jederzeit trainieren.

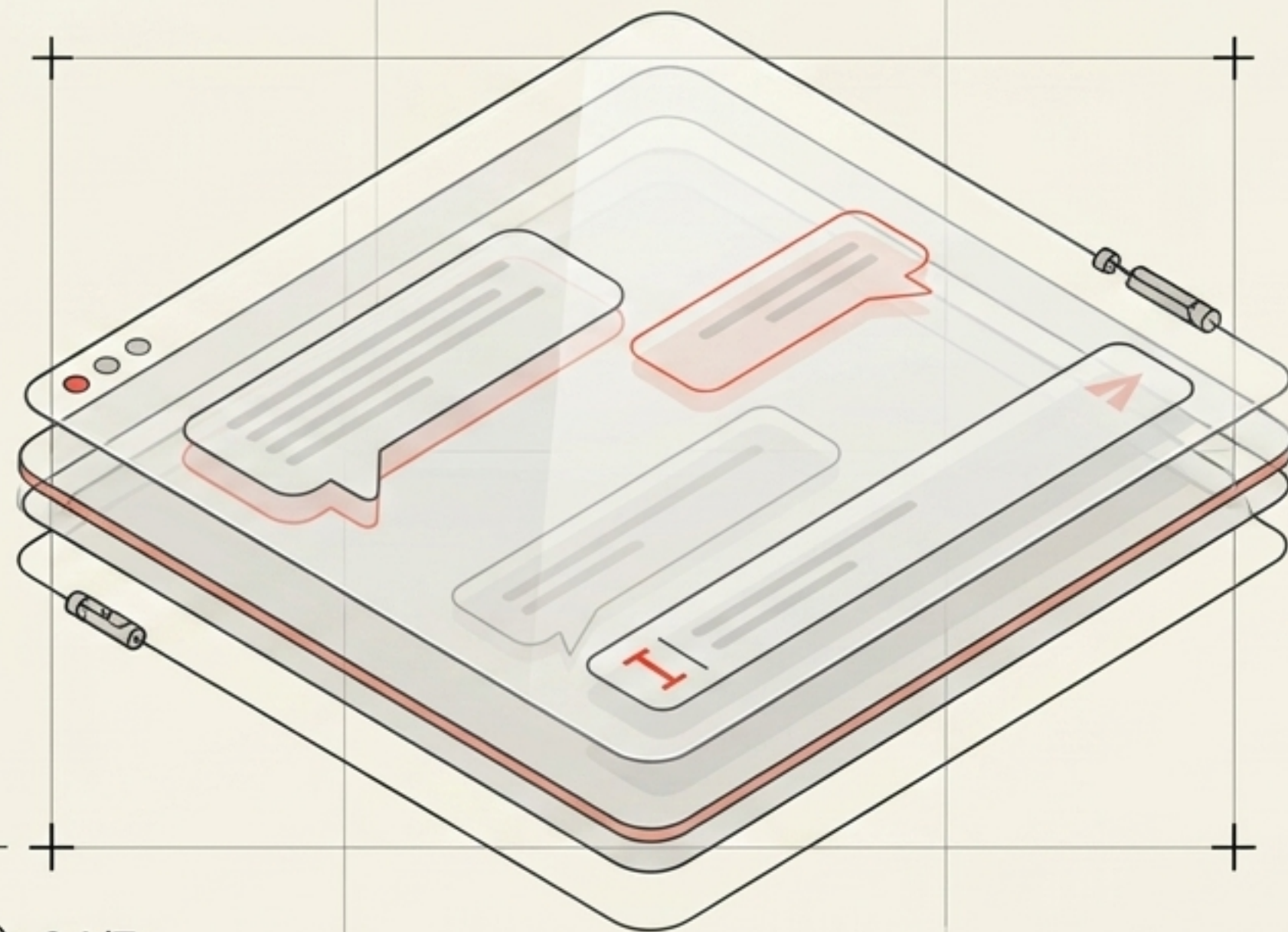

Gratis
Nutzung



Unbegrenzte
Chatbots



24/7
Feedback-
Schleife

Die KI-Konfiguration: Das System programmieren

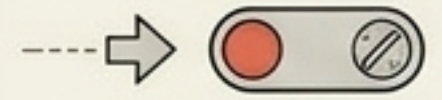

AI Prompting Engine

Funnel 1 (AI Instructions)

Das Wissen. Wir geben dem Bot Beispielsätze, Passivsätze und C1-Ersatzformen. (Prompt im ersten Kommentar des Videos).

Funnel 2 (AI Rules)

Das Verhalten. Schritt-für-Schritt-Anweisungen, wie der Bot das Wissen anwenden und den Nutzer prüfen soll.

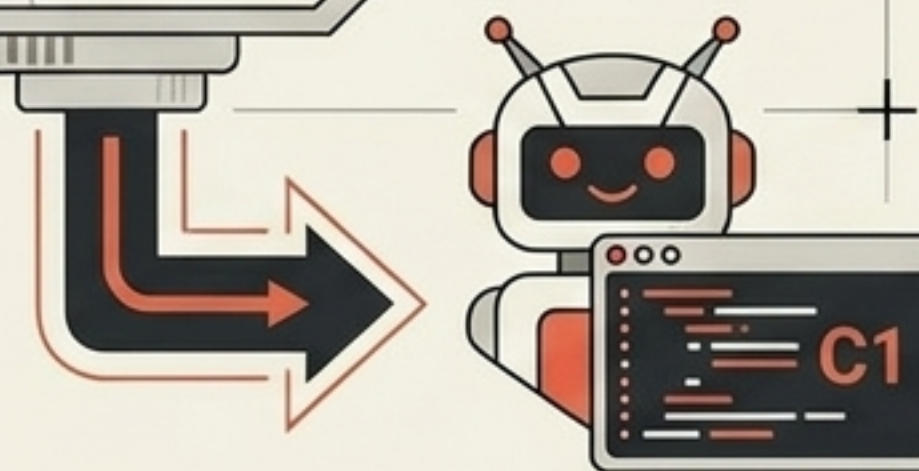

Output: Ihr persönlicher, algorithmisch präziser C1-Tutor.

Die Trainings-Simulation im Einsatz

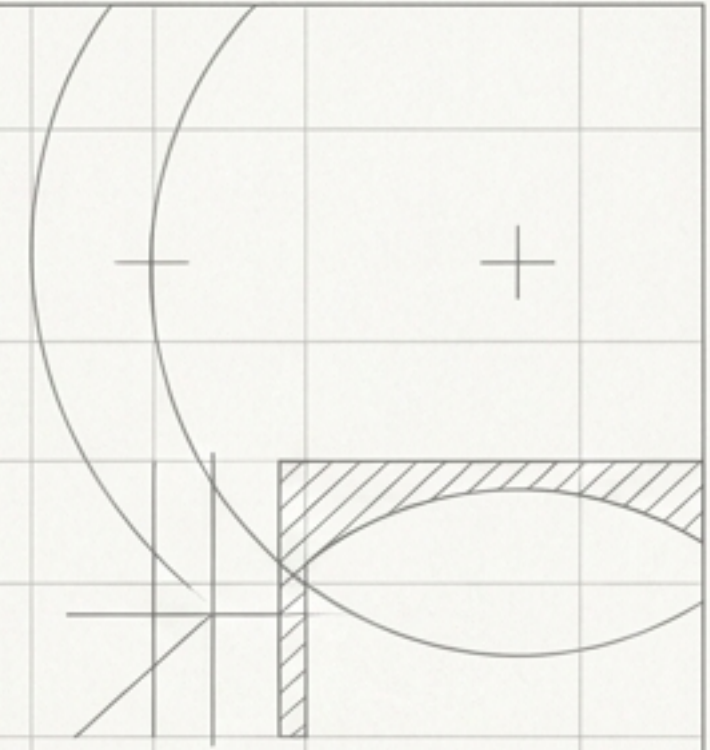

KI: „Das Projekt wird geplant. Welche Passiversatzform würdest du verwenden?“

Nutzer: „Das Projekt ist in Planung.“

KI: „Perfekt! Das ist korrekt. Jetzt eine kurze Analyse deiner Leistung: Du verwendest die korrekten Nominalisierungen effizient. Insgesamt hast du sehr präzise gräzise gearbeitet.“

Die KI analysiert nicht nur richtig/falsch, sondern liefert eine detaillierte C1-Bewertung Ihrer Leistung.

Integriertes Training: Der C1-Onlinekurs

Seit dem 1. Mai verfügbar: Eine komplette **C1-Trainingsplattform** (integriert mit der B-Plattform von Deutsch Info und Training).

Modul-Struktur

3 unterschiedliche
Fachtexte pro Kapitel.

Bonus 2 Fokus

Themenvielfalt und
Sprechtraining.



Integration

Klicken Sie auf „Fragen zum Text beantworten“, und der vorkonfigurierte MISU-Chatbot startet sofort. Keine eigene Einrichtung nötig.

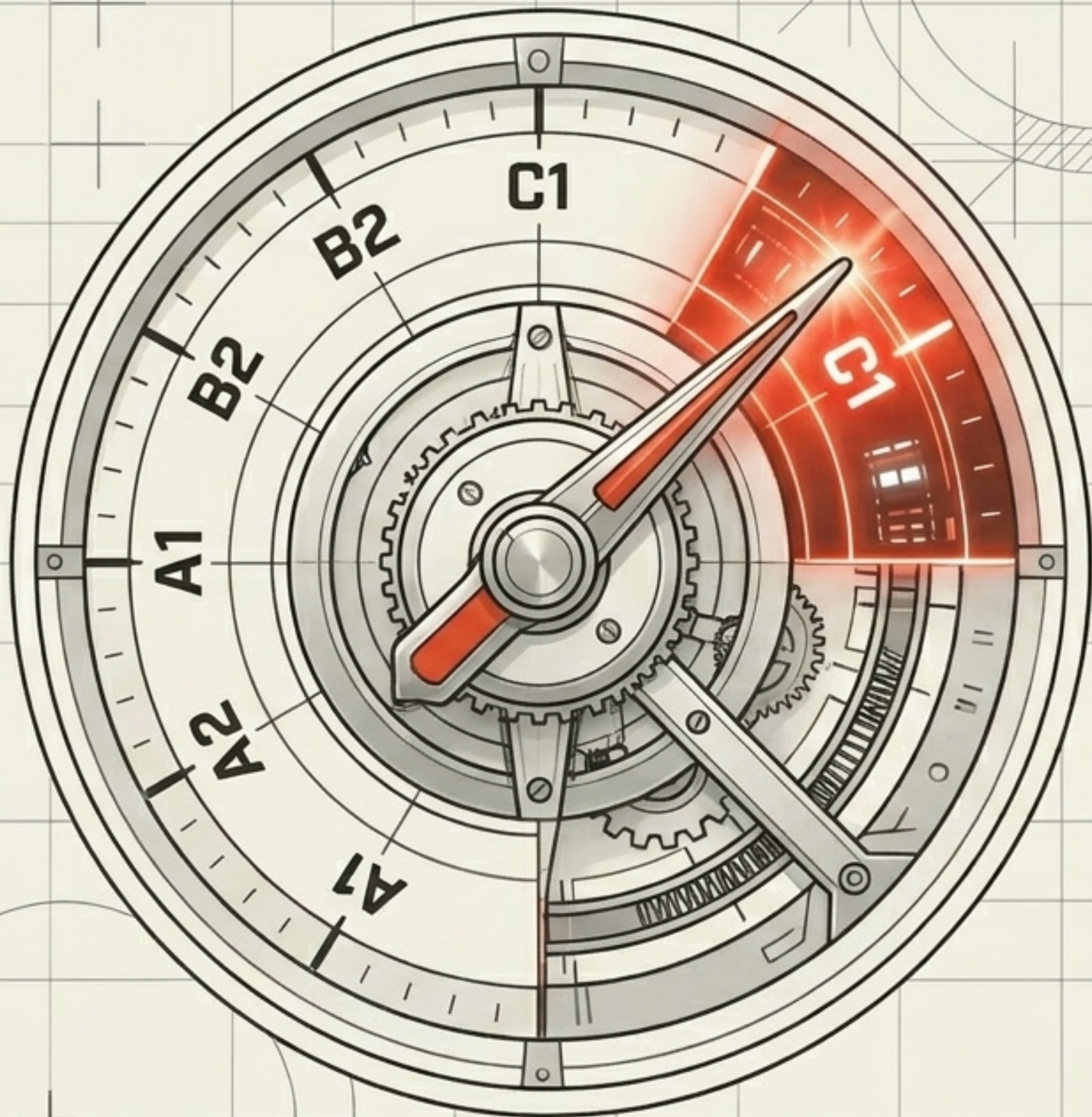

C1 ist die Freiheit der Entscheidung

Deutsch auf der Stufe C1 zu sprechen bedeutet nicht, kompliziert zu klingen. Es bedeutet, natürlich, flexibel und sicher zu sprechen. Sie kennen die Muster. Sie haben die Werkzeuge. Jetzt bestimmen Sie das Register.

Viel Erfolg und viel Freude beim Deutschlernen.